

**МИКС-ПРОСТОР**  
система прогнозирования развития транспортной сети  
(совместно с ИЭиОПП СО РАН)

**КОНТАКТЫ:** Бульонков Михаил Алексеевич, [mike@iis.nsk.su](mailto:mike@iis.nsk.su)

- Позволяет задавать и варьировать опорную транспортную сеть
  - с различными видами транспорта;
  - множеством видов продуктов;
  - различной стоимостью и пропускной способностью отдельных плеч.
- Находит оптимальное (с точки зрения суммарной стоимости перевозок) решение.
- Предоставляет широкий набор инструментов, как статистических, так и визуальных для сравнительного анализа различных вариантов.

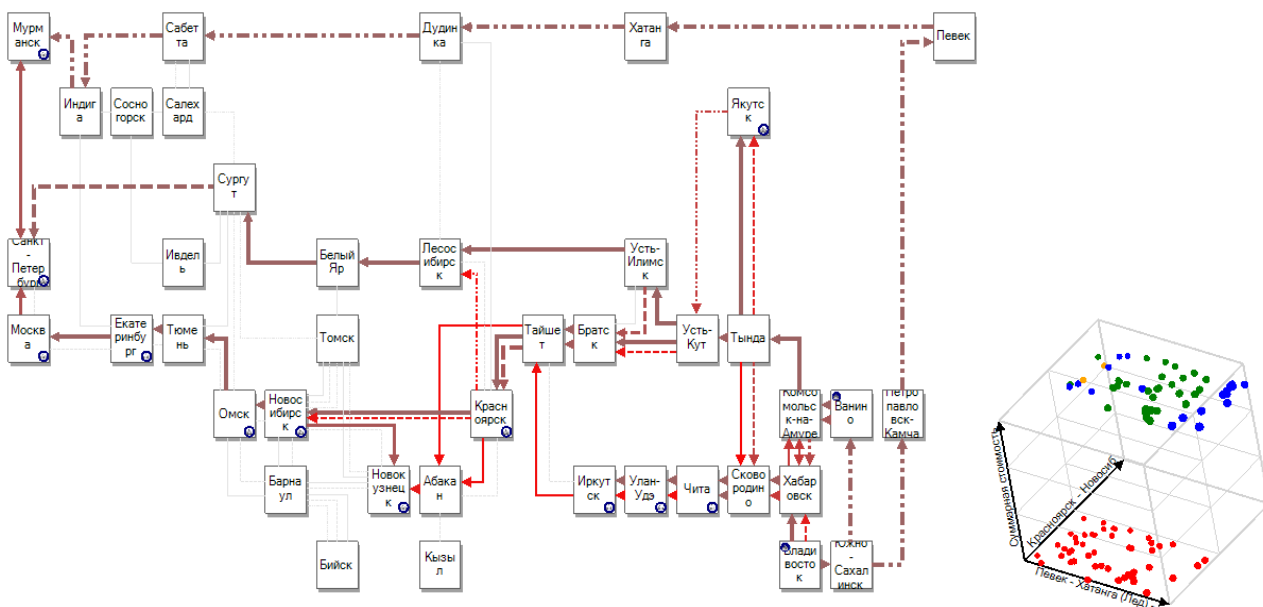

#	Решение в класте	Певек - Хатанга (Лед) - Тариф	Красноярск - Новосибирск (Жд) - Пр. способность	Суммарная цена перевозки (руб.)
1	47	0.405	51.488	0.000
2	31	0.568	174.862	2522566.313
3	18	0.463	127.067	2516546.721
4	4	0.619	102.802	2538789.159

МИКС-ПРОСТОР помогает эксперту в прогнозах изменения грузопотоков

- При перекрытии или существенном уменьшении пропускной способности отдельных транспортных плеч.
- При изменении транспортных тарифов по отдельным плечам или транспортным коридорам.
- При использовании дополнительных, несуществующих в настоящее время транспортных маршрутов.
- При предполагаемых долгосрочных изменениях объёмов производства и потребления в узлах сети.
- И т.п.